



JDCT800TH_A15SH

JDCT800TH_A15SH适用于深型腔类模具及不锈钢等难切削材料的加工。

- + 通过优化机床结构，采用先进的生产管控手段，可有效提高加工件的表面质量，降低刀具磨损。
- + 配置 $\Phi 150$ 高速同步电主轴，具有高转速低振动的特点，具备精密铣削、镗孔、钻孔和攻丝等复合用刀能力。
- + 采用侧位操作模式，前门预留了吊装空间，上、下料更方便。
- + 更大的进料空间和容刀长度，满足更大尺寸零件的加工需要。
- + 配置北京精雕在机检测系统，对工件、刀具、机床状态进行在机检测与修正，降低关键要素“固有偏差”对零件精度的影响。



JDCT800TH_A15SH

技术参数

项目	标准值
X/Y/Z 轴运动定位精度	0.008/0.008/0.008mm
X/Y/Z 轴重复定位精度	0.005/0.005/0.005mm
X/Y/Z 轴工作行程	800/800/450mm
工作台尺寸	850×850mm
最大工作负重	1000kg
主轴最高转速	20000rpm
刀柄规格	HSK-A50
刀库容量	37 (链式刀库)
X/Y/Z 轴快速移动速度	15m/min
最高切削进给速度	10m/min
驱动系统	交流伺服
工作电压	三相380V/50Hz
气源压力	≥0.52MPa
机床总重量	9000kg

+ 上述位置参数参照国际标准ISO230-2标定

标准配置

- + 精雕JD50数控系统
- + 精雕CAM软件JDSOFT SurfMill
- + 主轴制冷机
- + 机内螺杆排屑器
- + 手轮控制器
- + 接触式对刀仪

可选配置

- + 在机检测功能软件包
- + 激光对刀仪
- + 接触式测头
- + 油雾收集器
- + 切削液制冷机
- + 袋式过滤装置
- + 刮板排屑过滤系统

安装尺寸

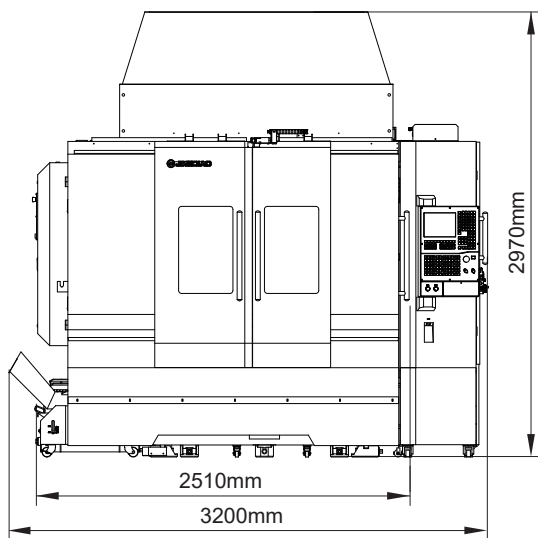

前视图

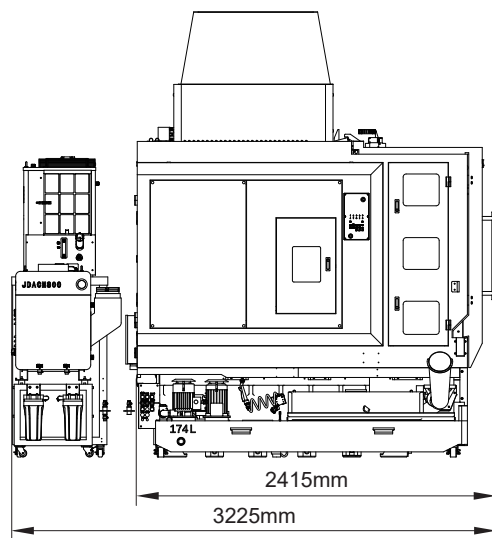

左视图